

Теплозащитный фильтр Dx80

Защитные фильтры

ЗАЩИТА И ОБСЛУЖИВАНИЕ ОБОРУДОВАНИЯ

SICK
Sensor Intelligence.

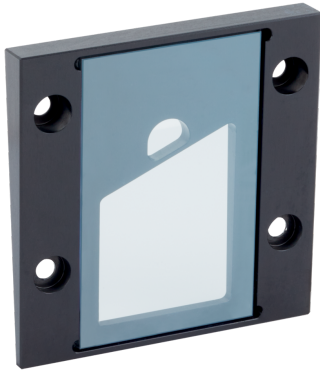

Изображения могут отличаться от оригинала

информация для заказа

| тип | артикул |
|---------------------------|---------|
| Теплозащитный фильтр Dx80 | 2137825 |

Другие варианты исполнения устройства и аксессуары → www.sick.com/Защитные_фильтры

подробные технические данные

Характеристики

| | |
|--------------------------|--|
| Сегмент продуктов | Защита и обслуживание оборудования |
| Продукт | Защитные фильтры |
| Описание | Thermal shield for Dx80 with NIR filter for use with 2x cold plate BEF-KP-Dx80 |

Классификации

| | |
|-----------------------|----------|
| ECLASS 5.0 | 27279290 |
| ECLASS 5.1.4 | 27279290 |
| ECLASS 6.0 | 27279290 |
| ECLASS 6.2 | 27279290 |
| ECLASS 7.0 | 27279290 |
| ECLASS 8.0 | 27279290 |
| ECLASS 8.1 | 27279290 |
| ECLASS 9.0 | 27279090 |
| ECLASS 10.0 | 27279090 |
| ECLASS 11.0 | 27279090 |
| ECLASS 12.0 | 27279090 |
| ETIM 5.0 | EC001195 |
| ETIM 6.0 | EC001195 |
| ETIM 7.0 | EC001195 |
| ETIM 8.0 | EC001195 |
| UNSPSC 16.0901 | 40161518 |

Габаритный чертеж

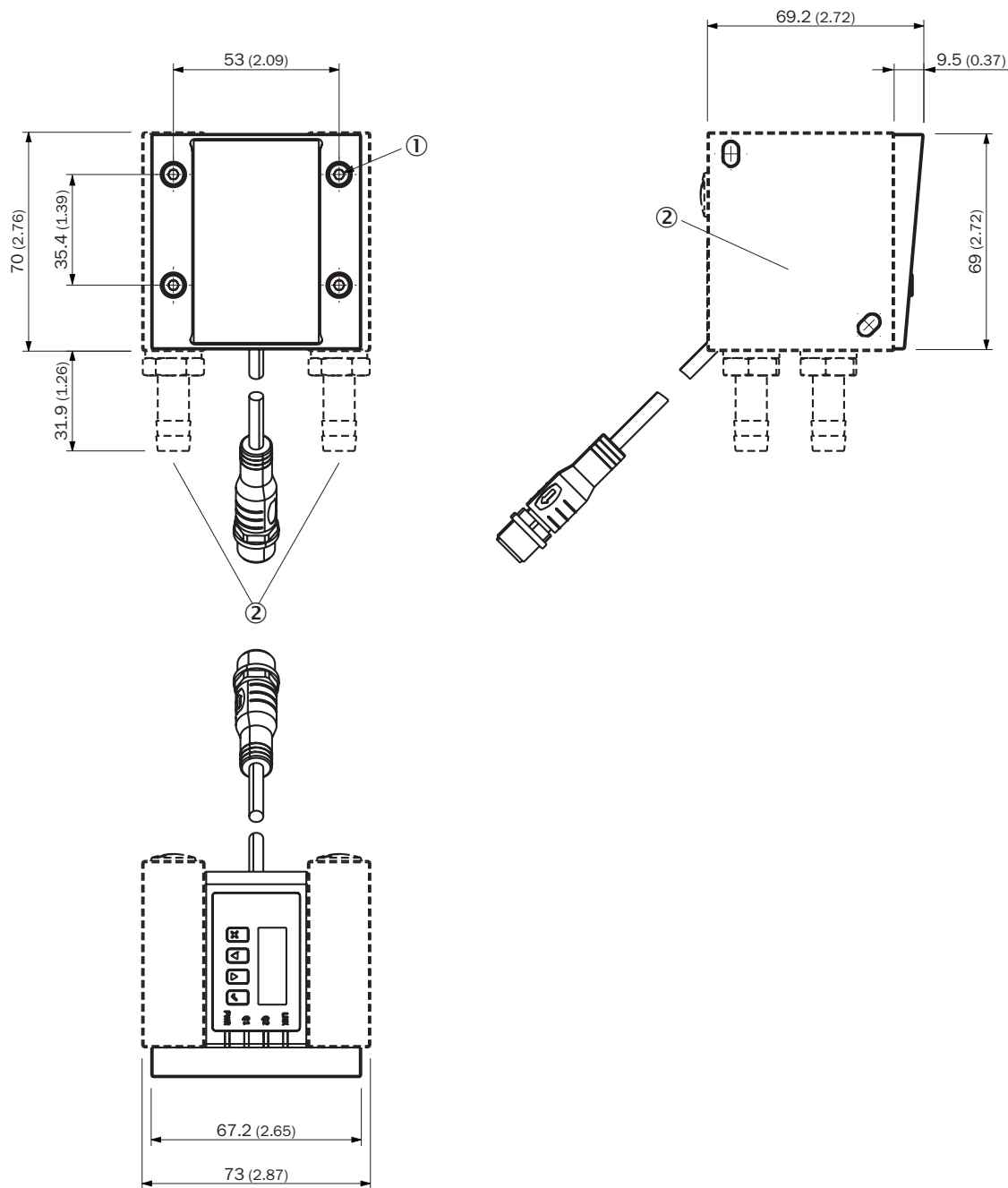

Размеры, мм

- ① 4 винта с цилиндрической головкой по стандарту ISO 4762 M4x6-A2 (момент затяжки 1,5 Нм)
- ② Охлаждающая плита (2038205)

ОБЗОР КОМПАНИИ SICK

Компания SICK – ведущий производитель интеллектуальных датчиков и комплексных решений для промышленного применения. Уникальный спектр продукции и услуг формирует идеальную основу для надежного и эффективного управления процессами, защиты людей от несчастных случаев и предотвращения нанесения вреда окружающей среде.

Мы обладаем солидным опытом в самых разных отраслях и знаем все о ваших технологических процессах и требованиях. Поэтому, благодаря интеллектуальным датчикам, мы в состоянии предоставить именно то, что нужно нашим клиентам. В центрах прикладного применения в Европе, Азии и Северной Америке системные решения тестируются и оптимизируются под нужды заказчика. Все это делает нас надежным поставщиком и партнером по разработке.

Всеобъемлющий перечень услуг придает завершенность нашему ассортименту: SICK LifeTime Services оказывает поддержку на протяжении всего жизненного цикла оборудования и гарантирует безопасность и производительность.

Вот что для нас значит термин «Sensor Intelligence».

РЯДОМ С ВАМИ В ЛЮБОЙ ТОЧКЕ МИРА:

Контактные лица и представительства → www.sick.com