



## Комплект ромбовидных передвижных гаек

Принадлежности для монтажа

СИСТЕМА КРЕПЛЕНИЯ

**SICK**  
Sensor Intelligence.



## информация для заказа

тип	артикул
Комплект ромбовидных передвижных гаек	2073771

Другие варианты исполнения устройства и аксессуары → [www.sick.com/Принадлежности\\_для\\_монтажа](http://www.sick.com/Принадлежности_для_монтажа)

## подробные технические данные

### Характеристики

<b>Группа принадлежностей</b>	Система крепления
<b>Серия принадлежностей</b>	Принадлежности для монтажа
<b>Комплект поставки</b>	Ромбовидная передвижная гайка, 4 шт. Винт М5, 12 мм, 4 шт. Подкладная шайба, 5,3 мм, 4 шт.
<b>Единица упаковки</b>	4 шт.
<b>Описание</b>	Комплект ромбовидных передвижных гаек, состоящий из 4 ромбовидных передвижных гаек М5 (4031853) с винтами и подкладными шайбами

Габаритный чертеж

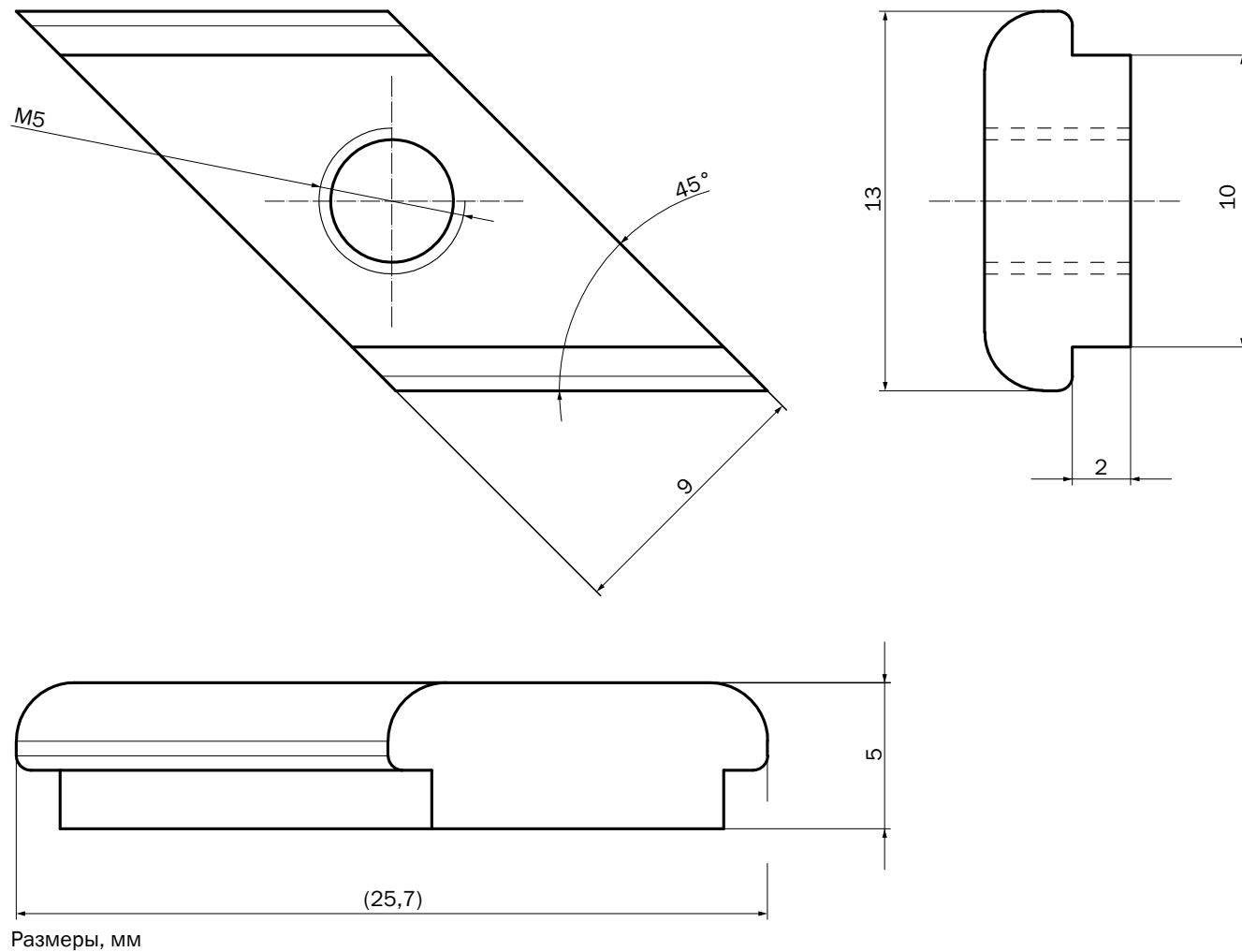

## ОБЗОР КОМПАНИИ SICK

Компания SICK – ведущий производитель интеллектуальных датчиков и комплексных решений для промышленного применения. Уникальный спектр продукции и услуг формирует идеальную основу для надежного и эффективного управления процессами, защиты людей от несчастных случаев и предотвращения нанесения вреда окружающей среде.

Мы обладаем солидным опытом в самых разных отраслях и знаем все о ваших технологических процессах и требованиях. Поэтому, благодаря интеллектуальным датчикам, мы в состоянии предоставить именно то, что нужно нашим клиентам. В центрах прикладного применения в Европе, Азии и Северной Америке системные решения тестируются и оптимизируются под нужды заказчика. Все это делает нас надежным поставщиком и партнером по разработке.

Всеобъемлющий перечень услуг придает завершенность нашему ассортименту: SICK LifeTime Services оказывает поддержку на протяжении всего жизненного цикла оборудования и гарантирует безопасность и производительность.

**Вот что для нас значит термин «Sensor Intelligence».**

## РЯДОМ С ВАМИ В ЛЮБОЙ ТОЧКЕ МИРА:

Контактные лица и представительства → [www.sick.com](http://www.sick.com)