



# SRA3-AAR150BKZI

safeRS3

CAPTEURS RADARS DE SÉCURITÉ

**SICK**  
Sensor Intelligence.



illustration non contractuelle



### informations de commande

type	référence
SRA3-AAR150BKZI	6080599

Autres modèles d'appareil et accessoires → [www.sick.com/safeRS3](http://www.sick.com/safeRS3)

### caractéristiques techniques détaillées

#### Caractéristiques

<b>Pièce du système</b>	Capteur
<b>Modèle</b>	safeRS3 5 m
<b>Nom du fabricant</b>	S201A (Model), WSK (Type)
<b>Domaine d'utilisation</b>	Indoor / Outdoor
<b>Domaine d'application</b>	Fixe, mobile
<b>Portée du champ de protection</b>	0,2 m ... 5 m
<b>Nombre de champs surveillés simultanément</b>	4
<b>Nombre de champs</b>	128
<b>Champ de vue</b>	10° ... 100°, réglable par pas de 10° (Plan horizontal) 20° (Plan vertical)
<b>Temps de réponse</b>	≤ 100 ms
<b>Vitesse de détection (détection d'accès)</b>	
Applications fixes	1,6 m/s
Applications mobiles	≤ 4 m/s
<b>Contenu de la livraison</b>	Capteur safeRS3 Fixation à deux axes/trois axes Consigne de sécurité Notice d'instruction à télécharger safeRS3 Designer (logiciels de configuration et de diagnostic) à télécharger safeRS3 Designer 3D (logiciel de configuration et de diagnostic) à télécharger L'unité d'évaluation doit être commandée séparément.

#### Grandeurs caractéristiques relatives à la sécurité

<b>Niveau d'intégrité de la sécurité</b>	SIL 2 (CEI 62061)
<b>Catégorie</b>	Catégorie 3 (EN ISO 13849)
<b>Niveau de performance</b>	PL d (EN ISO 13849)
<b>PFH<sub>D</sub> (probabilité moyenne d'une défaillance dangereuse par heure)</b>	Pour plus de détails, voir la notice d'instructions, section « Caractéristiques de sécurité »
<b>MTTF<sub>D</sub> (temps moyen avant défaillance dangereuse)</b>	42 années (CEI 60050)

<b>T<sub>M</sub> (durée d'utilisation)</b>	20 années (EN ISO 13849)
<b>Etat sécurisé en cas de défaut</b>	Au moins une paire d'OSSD est en état INACTIF.

## Fonctions

<b>Fonction de réarmement</b>	✓
<b>Inhibition (muting)</b>	✓
<b>Protection contre les manipulations</b>	✓
<b>Détection fiable d'une personne</b>	✓

## Interfaces

<b>Mode de raccordement</b>	
Alimentation électrique et transmission des signaux	Connecteur mâle M12, 5 pôles, codage A
	Connecteur femelle M12, 5 pôles, codage A
	Pour le raccordement à une unité d'évaluation safeRS3

## Électrique

<b>Tension d'alimentation U<sub>V</sub></b>	12 V DC, ± 20 % <sup>1)</sup>
<b>Consommation</b>	≤ 1 A
<b>Puissance absorbée</b>	≤ 4,7 W

<sup>1)</sup> Via unité d'évaluation.

## Mécanique

<b>Dimensions (l x H x P)</b>	85 mm x 85 mm x 71 mm
<b>Matériau du boîtier</b>	
Capteur	PA 66
Arrière	Aluminium
Fixation	PA 66, fibre de verre

## Caractéristiques ambiantes

<b>Indice de protection</b>	IP67 (CEI 60529)
<b>Température de service</b>	-30 °C ... +60 °C
<b>Température de stockage</b>	-40 °C ... +80 °C

## Autres informations

<b>Largeur de bande</b>	60,6 GHz ... 62,8 GHz
<b>Puissance de transmission</b>	≤ 16 dBm
<b>Classe de radio</b>	Classe 1 (2014/53 / UE, + Delegated Regulation 2022/30)
<b>Méthode de détection</b>	Radar FMCW pour la détection de mouvements

## Certifications

<b>EU declaration of conformity</b>	✓
<b>UK declaration of conformity</b>	✓
<b>China RoHS</b>	✓
<b>UK-Type-Examination approval</b>	✓
<b>cUL approval</b>	✓
<b>EC-Type-Examination approval</b>	✓

Radio Approval certificate United Arab Emirates	✓
Radio Approval certificate Argentina	✓
Radio Approval certificate Australia	✓
Radio Approval certificate Brazil	✓
Radio Approval certificate Canada	✓
Radio Approval certificate EU	✓
Radio Approval certificate Ghana	✓
Radio Approval certificate Hong Kong	✓
Radio Approval certificate India	✓
Radio Approval certificate Israel	✓
Radio Approval certificate Japan	✓
Radio Approval certificate Korea	✓
Radio Approval certificate New Zealand	✓
Radio Approval certificate Taiwan	✓
Radio Approval certificate USA	✓
Radio Approval certificate South Africa	✓
RoHS manufacturer declaration	✓

### Classifications

<b>ECLASS 5.0</b>	27270890
<b>ECLASS 5.1.4</b>	27270890
<b>ECLASS 6.0</b>	27280800
<b>ECLASS 6.2</b>	27280800
<b>ECLASS 7.0</b>	27280890
<b>ECLASS 8.0</b>	27280890
<b>ECLASS 8.1</b>	27280890
<b>ECLASS 9.0</b>	27280890
<b>ECLASS 10.0</b>	27280890
<b>ECLASS 11.0</b>	27280890
<b>ECLASS 12.0</b>	27280890
<b>ETIM 5.0</b>	EC001825
<b>ETIM 6.0</b>	EC001825
<b>ETIM 7.0</b>	EC001825
<b>ETIM 8.0</b>	EC001825
<b>UNSPSC 16.0901</b>	39121528

Plan coté Capteur safeRS3 sur fixation à deux axes

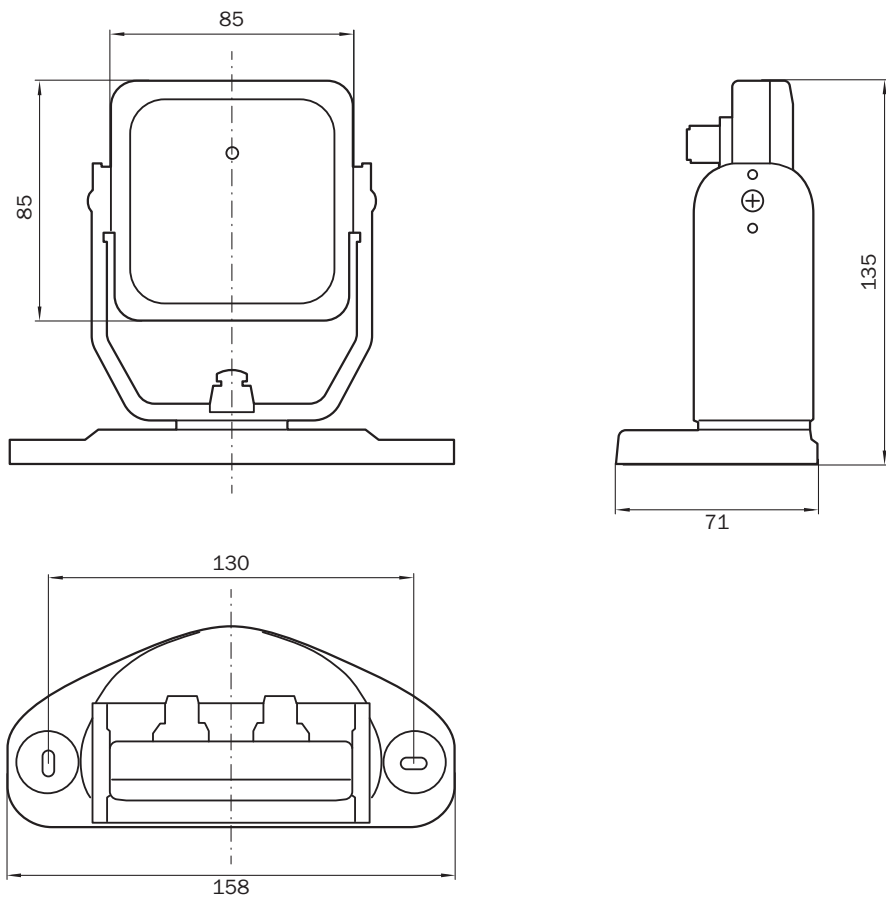

Dimensions en mm (inch)

### Plan coté Capteur safeRS3 sur fixation à trois axes

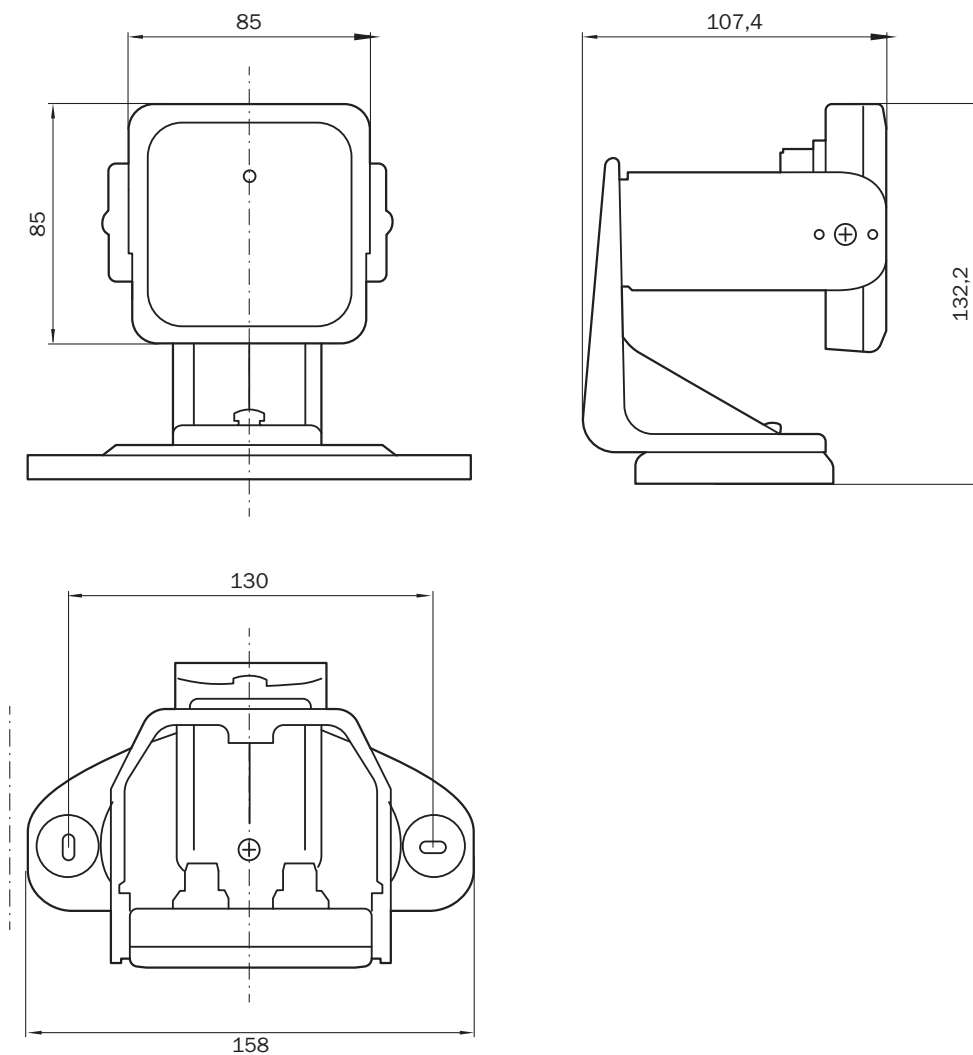

Dimensions en mm (inch)

### Affectation des broches Connecteur femelle

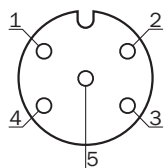

Broche	Description
1	Blindage, à relier à la prise de terre de l'unité d'évaluation
2	+ 12 V DC
3	GND
4	CAN H
5	CAN L

Pour en savoir plus, consulter la notice d'instruction

## Affectation des broches Connecteur mâle

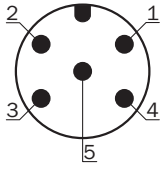

Broche	Description
1	Blindage, à relier à la prise de terre de l'unité d'évaluation
2	+ 12 V DC
3	GND
4	CAN H
5	CAN L

Pour en savoir plus, consulter la notice d'instruction

### accessoires recommandés

Autres modèles d'appareil et accessoires → [www.sick.com/safeRS3](http://www.sick.com/safeRS3)

	description succincte	type	référence
connecteurs et câbles			
	<ul style="list-style-type: none"> <li>• <b>Mode de raccordement tête A:</b> Connecteur mâle, Micro-B, 4 pôles, droit</li> <li>• <b>Mode de raccordement tête B:</b> Connecteur mâle, USB-A, 4 pôles, droit</li> <li>• <b>Type de signal:</b> USB 2.0</li> <li>• <b>Câble:</b> 5 m, 4 fils, PVC</li> <li>• <b>Description:</b> USB 2.0, blindé</li> </ul>	YMUSA4-050VG4MUIA4	2118400
	<ul style="list-style-type: none"> <li>• <b>Mode de raccordement tête A:</b> Connecteur mâle, USB-A, 4 pôles, droit</li> <li>• <b>Mode de raccordement tête B:</b> Connecteur femelle, USB-A, 4 pôles, droit</li> <li>• <b>Type de signal:</b> USB</li> <li>• <b>Câble:</b> 10 m, 4 fils, PVC</li> <li>• <b>Description:</b> USB, blindé</li> <li>• <b>Remarque:</b> Sert à prolonger l'interface USB de 10 m. En branchant une autre rallonge de 10 m, le câble peut être étendu de 20 m maximum.</li> </ul>	YMUSD4-100VG6FUSE4	6069292
	<ul style="list-style-type: none"> <li>• <b>Description:</b> USB 2.0, non blindé</li> <li>• <b>Mode de raccordement tête A:</b> Connecteur mâle, Micro-B, 4 pôles, droit</li> <li>• <b>Mode de raccordement tête B:</b> Connecteur mâle, USB-A, 4 pôles, droit</li> <li>• <b>Type de signal:</b> USB 2.0</li> <li>• <b>Câble:</b> 2 m, 4 fils</li> </ul>	YMUSA4-020VG4MUIA4	6036106
	<ul style="list-style-type: none"> <li>• <b>Mode de raccordement tête A:</b> Connecteur mâle, M12, 5 pôles, droit, Codage A</li> <li>• <b>Type de signal:</b> CANopen, DeviceNet™</li> <li>• <b>Description:</b> CANopen, DeviceNet™</li> </ul>	YM2W15-000000XXXX	2123627
	Strich		Sur demande
	Strich		Sur demande
	Strich		Sur demande
	Strich		Sur demande
	Strich		Sur demande
	Strich		Sur demande
	Strich		Sur demande
	Strich		Sur demande
	Strich		Sur demande
technique de fixation			
	Strich		Sur demande
	Strich		Sur demande

## SICK EN BREF

SICK est l'un des principaux fabricants de capteurs et de solutions de détection intelligents pour les applications industrielles. Notre gamme unique de produits et de services vous fournit tous les outils dont vous avez besoin pour la gestion sûre et efficace de vos processus, la protection des personnes contre les accidents et la prévention des dommages environnementaux.

Nous possédons une vaste expérience dans de nombreux secteurs et connaissons vos processus et vos exigences. Nous sommes en mesure de vous proposer les capteurs intelligents qui répondent parfaitement à vos besoins. Nos solutions systèmes sont testées et améliorées dans des centres d'application situés en Europe, en Asie et en Amérique du Nord afin de satisfaire pleinement nos clients. Cette rigueur a fait de notre entreprise un fournisseur et partenaire de développement fiable.

Nous proposons également une gamme complète de services : les SICK LifeTime Services vous accompagnent tout au long du cycle de vie de vos machines et vous garantissent sécurité et productivité.

**C'est ainsi que nous concevons la détection intelligente.**

## DANS LE MONDE ENTIER, PRÈS DE CHEZ VOUS :

Interlocuteurs et autres sites sur → [www.sick.com](http://www.sick.com)