

LL3-DE01-03

Câbles à fibres optiques

AMPLIFICATEURS À FIBRES OPTIQUES

SICK
Sensor Intelligence.

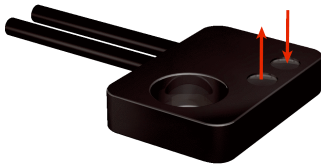

illustration non contractuelle

informations de commande

type	référence
LL3-DE01-03	5329208

Autres modèles d'appareil et accessoires → www.sick.com/Câbles_à_fibres_optiques

caractéristiques techniques détaillées

Caractéristiques

Type d'appareil	Câbles à fibres optiques
Principe de fonctionnement	Système de détection
Forme tête de fibres optiques	Forme plate, déflecteur 90°
Application	Ultra flexible (statique)
Amplificateurs de fibre optique compatibles	GLL70, WLL80, WLL180, GLL170(T)
Distance de commutation max.	Dépend de l'amplificateur de fibres optiques utilisé
Diamètre d'objet minimal	0,16 mm ¹⁾
Tête de fibres optiques	
Angle d'émission	27°
Lentille intégrée	Oui
Compatibilité objectifs de conversion	Non
Fibre optique	
Compatibilité avec lumière infrarouge	Non
Câble à fibres optiques sécable	✓
Embouts adaptateur requis	Oui
Compris dans la livraison	Fixation, 4 x écrou à six pans M2, 8 x rondelle, 4 x vis cruciforme M2, manchons adaptateurs BF-WLL160-10 (1,0 mm), appareil de coupe de fibres optiques FC (5304141)

¹⁾ La taille minimale des objets détectables a été déterminée pour une distance de mesure et un réglage parfaits.

Mécanique

Tête de fibres optiques	
Émission de lumière	Radial
Fibre optique	
Longueur du câble à fibres optiques	3.000 mm
Rayon de courbure	1 mm
Flexibilité dynamique (robotique)	Non
Diamètre extérieur, raccordement du câble à fibres optiques	1 mm
Disposition des fibres	Multifibres
Structure centrale	S: 151 x Ø 0,05 mm R: 151 x Ø 0,05 mm Multifibres
Matériau	
Tête de fibres optiques	Polycarbonate (PC)
Gaine de câble	Polyéthylène (PE)

	Fibre	Polymethylmethacrylat (PMMA)
Poids		40 g

Caractéristiques ambiantes

Température de fonctionnement	-40 °C ... +60 °C
--------------------------------------	-------------------

Distances de commutation avec WLL180T

Mode de fonctionnement 16 µs	11 mm
Mode de fonctionnement 70 µs	38 mm
Mode de fonctionnement 250 µs	78 mm
Mode de fonctionnement 2 ms	150 mm
Mode de fonctionnement 8 ms	160 mm
Remarque	Distances de commutation par rapport aux amplificateurs à fibres optiques avec type de lumière : lumière rouge visible

Distances de commutation avec GLL170

Mode de fonctionnement 250 µs	40 mm
--------------------------------------	-------

Distances de commutation avec GLL170T

Mode de fonctionnement 50 µs	43 mm
Mode de fonctionnement 250 µs	77 mm

Classifications

ECLASS 5.0	27270905
ECLASS 5.1.4	27270905
ECLASS 6.0	27270905
ECLASS 6.2	27270905
ECLASS 7.0	27270905
ECLASS 8.0	27270905
ECLASS 8.1	27270905
ECLASS 9.0	27270905
ECLASS 10.0	27270905
ECLASS 11.0	27270905
ECLASS 12.0	27270905
ETIM 5.0	EC002651
ETIM 6.0	EC002651
ETIM 7.0	EC002651
ETIM 8.0	EC002651
UNSPSC 16.0901	39121528

Plan coté LL3-DE01-03

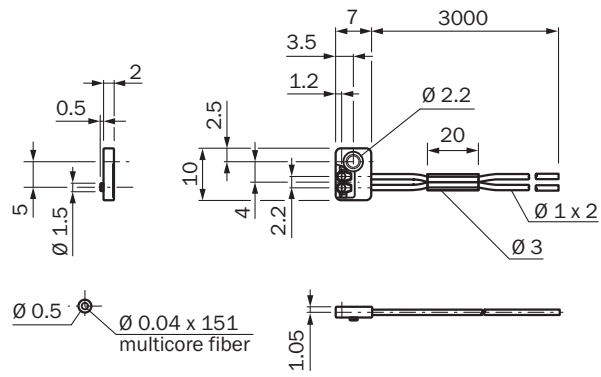

Dimensions en mm (inch)

SICK EN BREF

SICK est l'un des principaux fabricants de capteurs et de solutions de détection intelligents pour les applications industrielles. Notre gamme unique de produits et de services vous fournit tous les outils dont vous avez besoin pour la gestion sûre et efficace de vos processus, la protection des personnes contre les accidents et la prévention des dommages environnementaux.

Nous possédons une vaste expérience dans de nombreux secteurs et connaissons vos processus et vos exigences. Nous sommes en mesure de vous proposer les capteurs intelligents qui répondent parfaitement à vos besoins. Nos solutions systèmes sont testées et améliorées dans des centres d'application situés en Europe, en Asie et en Amérique du Nord afin de satisfaire pleinement nos clients. Cette rigueur a fait de notre entreprise un fournisseur et partenaire de développement fiable.

Nous proposons également une gamme complète de services : les SICK LifeTime Services vous accompagnent tout au long du cycle de vie de vos machines et vous garantissent sécurité et productivité.

C'est ainsi que nous concevons la détection intelligente.

DANS LE MONDE ENTIER, PRÈS DE CHEZ VOUS :

Interlocuteurs et autres sites sur → www.sick.com