



Voyant

Avertisseurs optiques

GÉNÉRATEUR DE SIGNAL

SICK
Sensor Intelligence.



informations de commande

type	référence
Voyant	2033117

Autres modèles d'appareil et accessoires → www.sick.com/Avertisseurs_optiques

caractéristiques techniques détaillées

Caractéristiques

Segment de produits	Générateur de signal
Produit	Avertisseurs optiques
Description	Lampe d'inhibition
Contenu de la livraison	Y compris connecteur mâle M12 et câble de connexion (10 m), équerre de fixation et kit de fixation
Affichage	Lampe à incandescence
Puissance absorbée	≤ 5 W

Classifications

ECLASS 5.0	27210301
ECLASS 5.1.4	27210301
ECLASS 6.0	27210301
ECLASS 6.2	27210301
ECLASS 7.0	27210301
ECLASS 8.0	27210301
ECLASS 8.1	27210301
ECLASS 9.0	27210301
ECLASS 10.0	27210301
ECLASS 11.0	27210301
ECLASS 12.0	27210301
ETIM 5.0	EC001334
ETIM 6.0	EC001334
ETIM 7.0	EC001334
ETIM 8.0	EC001334
UNSPSC 16.0901	32151502

Plan coté Voyant d'inhibition (muting)

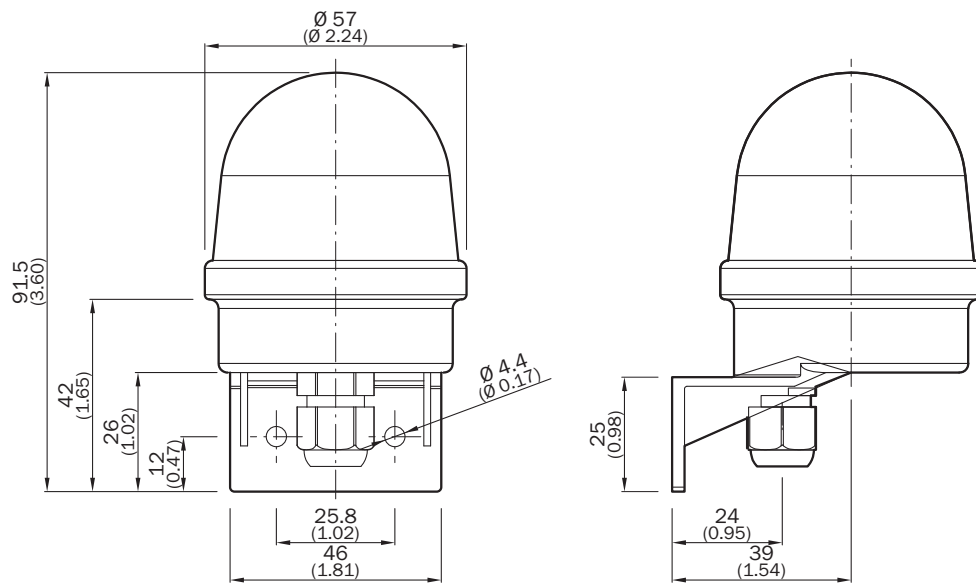

Dimensions en mm (inch)

SICK EN BREF

SICK est l'un des principaux fabricants de capteurs et de solutions de détection intelligents pour les applications industrielles. Notre gamme unique de produits et de services vous fournit tous les outils dont vous avez besoin pour la gestion sûre et efficace de vos processus, la protection des personnes contre les accidents et la prévention des dommages environnementaux.

Nous possédons une vaste expérience dans de nombreux secteurs et connaissons vos processus et vos exigences. Nous sommes en mesure de vous proposer les capteurs intelligents qui répondent parfaitement à vos besoins. Nos solutions systèmes sont testées et améliorées dans des centres d'application situés en Europe, en Asie et en Amérique du Nord afin de satisfaire pleinement nos clients. Cette rigueur a fait de notre entreprise un fournisseur et partenaire de développement fiable.

Nous proposons également une gamme complète de services : les SICK LifeTime Services vous accompagnent tout au long du cycle de vie de vos machines et vous garantissent sécurité et productivité.

C'est ainsi que nous concevons la détection intelligente.

DANS LE MONDE ENTIER, PRÈS DE CHEZ VOUS :

Interlocuteurs et autres sites sur → www.sick.com