



V2D621R-2MRLBE5

Lector62x

CAMÉRAS DE LECTURE DE CODES

SICK
Sensor Intelligence.



informations de commande

type	référence
V2D621R-2MRLBE5	1085378

Autres modèles d'appareil et accessoires → www.sick.com/Lector62x



caractéristiques techniques détaillées

Caractéristiques

Modèle	Appareil complet
Mise au point optique	Mise au point réglable (électrique)
Capteur	CMOS monochrome
Résolution du capteur	1.280 px x 1.024 px (1,3 MP)
Éclairage	Intégré
Couleur d'éclairage	Rouge, LED, visible, 617 nm, ± 15 nm
Classe LED	1 (IEC 62471:2006-07, EN 62471:2008-09)
Point d'information	LED, visible, vert, 525 nm, ± 15 nm
Classe laser	EN 60825-1:2014+A11:2021
Objectif	
Distance focale	9,6 mm
Fréquence de balayage	25 Hz
Résolution du code	≥ 0,05 mm ¹⁾
Zone de fonctionnement	70 mm ... 1.500 mm ¹⁾

¹⁾ Voir le diagramme des zones de lecture pour plus de détails.

Mécanique/électronique

Mode de raccordement	1 x connecteur mâle D-Sub-HD 15 pôles (0,9 m)
Tension d'alimentation	12 V DC ... 24 V DC, ± 20 %
Puissance absorbée	Typ. 4 W
Matériau du boîtier	Aluminium moulé sous pression

¹⁾ Le connecteur orientable dépasse de 17,8 mm.

Couleur du boîtier	Bleu clair (RAL 5012)
Matériau de la vitre frontale	Plastique
Indice de protection	IP65 (EN 60529, EN 60529/A2)
Classe de protection	III
Sécurité électrique	EN 62368
Poids	170 g
Dimensions (L x l x H)	71 mm x 43 mm x 35,6 mm ¹⁾
MTTFd	270 années

¹⁾ Le connecteur orientable dépasse de 17,8 mm.

Grandeurs caractéristiques relatives à la sécurité

MTTF_D	270 années
-------------------------	------------

Performance

Structures de code lisibles	Codes 1D, Stacked, codes 2D
Types de codes-barres	GS1-128 / EAN 128, UPC / GTIN / EAN, 2/5 entrelacé, code pharma, GS1 DataBar, Code 39, Code 128, Codabar, Code 32, Code 93, Plessey Code, MSI/Plessey, Telepen, codes postaux
Symbologie 2D	Data-Matrix ECC200, GS1 Data-Matrix, PDF417, PDF417 Truncated, QR-code, MaxiCode
Nombre de codes par intervalle de lecture	1 ... 50
Nombre de caractères par intervalle de lecture	500 (pour fonction multiplexeur en mode CAN)

Interfaces

PROFINET	✓
Type d'intégration au bus de terrain	En option via un module de bus de terrain externe CDF600-2
Fonction	PROFINET Single Port, PROFINET Dual Port
EtherCAT®	✓
Type d'intégration au bus de terrain	En option via un module de bus de terrain externe CDF600-2
Série	✓, RS-232, RS-422
Fonction	Interface de données (édition du résultat de lecture), Interface de service
Taux de transfert des données	0,3 kBaud ... 115,2 kBaud, AUX : 57,6 kbauds (RS-232)
CAN	✓
Fonction	Réseau de capteurs CAN SICK CSN (CAN Controller/CAN Device, Multiplexer/Server)
Taux de transfert des données	20 kbit/s ... 1 Mbit/s
CANopen	✓
Taux de transfert des données	20 kbit/s ... 1 Mbit/s
PROFIBUS DP	✓
Type d'intégration au bus de terrain	En option via un module de bus de terrain externe CDF600-2
Entrées numériques	4 (« Capteur 1 », « Capteur 2 », 2 entrées via mémoire des paramètres en option CMC600 dans CDB620 / CDM420)
Sorties numériques	4 ("Résultat 1", "Résultat 2", 2 sorties par CMC et CDB620/CDM420 ou "Résultat 1", "Résultat 2", "Résultat 3", "Résultat 4" en utilisant le câble à 17 fils à extrémité détachable)
Impulsion de lecture	Entrées numériques, non asservi, interface série, CAN, impulsion auto, mode présentation
Indicateurs optiques	16 LEDs (5 affichages d'état, 10 bargraphes à LED, 1 point d'information vert)
Indicateurs sonores	Sonnerie/buzzer (peut être désactivé, programmable avec des fonctions de signalisation de résultat)

Éléments de commande	2 touches (choix et démarrage ou arrêt de fonctions)
Interfaces utilisateur	Serveur Internet
Logiciel de configuration	SOPAS ET
Stockage et récupération des données	Enregistrement des images et des données sur une carte mémoire microSD et un site FTP externe
Fréquence du codeur	Max. 300 Hz
Gestion d'un éclairage externe	Par sortie numérique (trigger 24 V max.)

Caractéristiques ambiantes

Compatibilité électromagnétique (CEM)	EN 61000-6-2:2005-08 / EN 61000-6-4 (2007-01) + A1 (2011)
Immunité aux vibrations	EN 60068-2-6:2008-02
Immunité aux chocs	EN 60068-2-27:2009-05
Température de service	0 °C ... +50 °C
Température de stockage	-20 °C ... +70 °C
Humidité relative	90 %, sans condensation
Insensibilité à la lumière ambiante	2.000 lx, sur code

Certifications

EU declaration of conformity	✓
UK declaration of conformity	✓
ACMA declaration of conformity	✓
China RoHS	✓
cULus certificate	✓
BIS registration	✓
Information according to Art. 3 of Data Act (Regulation EU 2023/2854)	✓
4Dpro	✓

Classifications

ECLASS 5.0	27280103
ECLASS 5.1.4	27280103
ECLASS 6.0	27280103
ECLASS 6.2	27280103
ECLASS 7.0	27280103
ECLASS 8.0	27280103
ECLASS 8.1	27280103
ECLASS 9.0	27280103
ECLASS 10.0	27280103
ECLASS 11.0	27280103
ECLASS 12.0	27280103
ETIM 5.0	EC002550
ETIM 6.0	EC002550
ETIM 7.0	EC002999
ETIM 8.0	EC002999

UNSPSC 16.0901

43211701

Plan coté

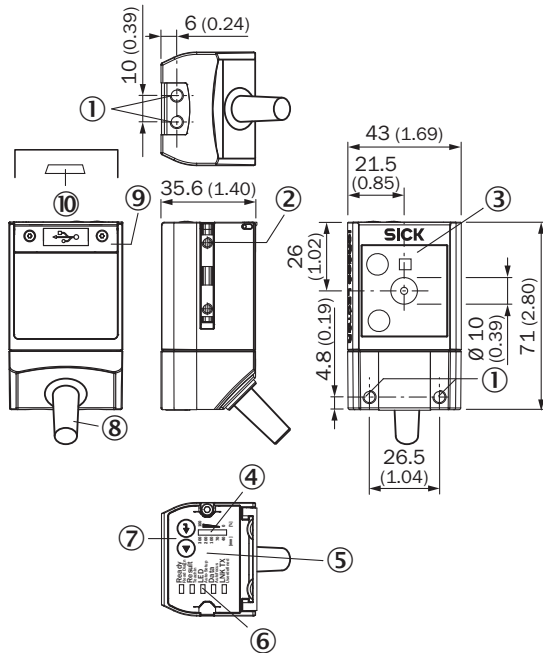

Dimensions en mm (inch)

- ① filetage à trou borgne M5, profondeur de 5 mm (4 x), pour la fixation du capteur
- ② écrou coulisseaux M5, 5 mm de profondeur (2 x), pour fixation (alternatif)
- ③ fenêtré de lecture avec LED d'éclairage internes (2 x)
- ④ afficheur bargraphe
- ⑤ beeper (sous le couvercle du boîtier)
- ⑥ LED pour affichage d'état (2 niveaux), 5 x
- ⑦ touche de fonction (2 x)
- ⑧ câble fixé à l'appareil (0,9 m) avec connecteur mâle, D-Sub-HD, 15 pôles (raccordement « Power/Serial Data/CAN/I/O »)
- ⑨ capot (clapet)
- ⑩ raccordement « USB » (connecteur femelle, 5 pôles, type Micro-B), interface uniquement pour une utilisation temporaire (service)



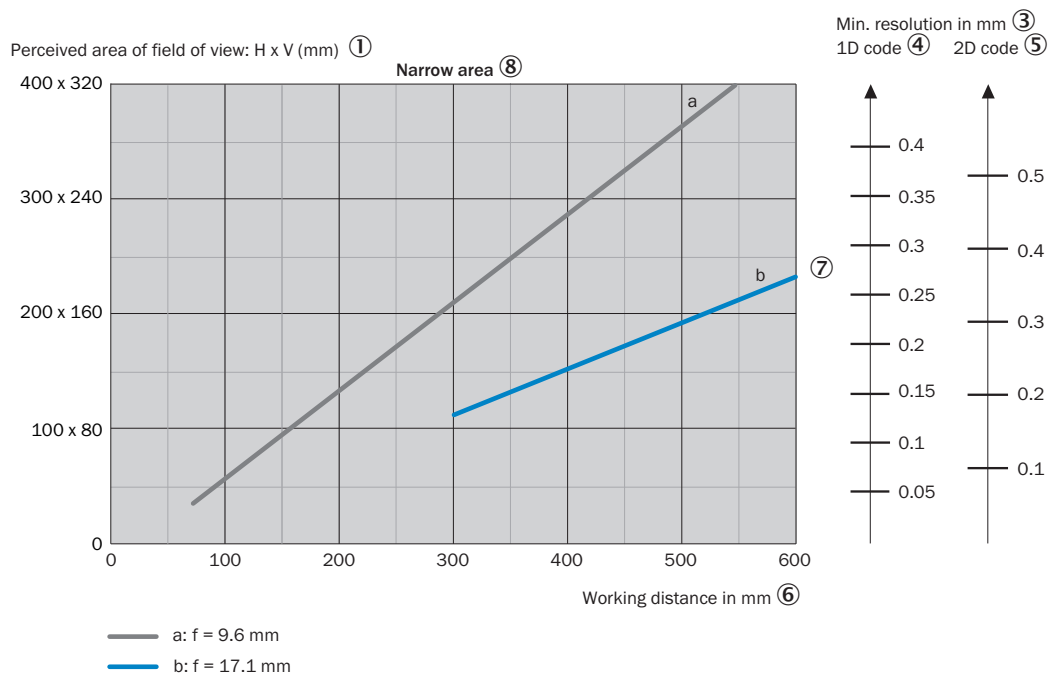
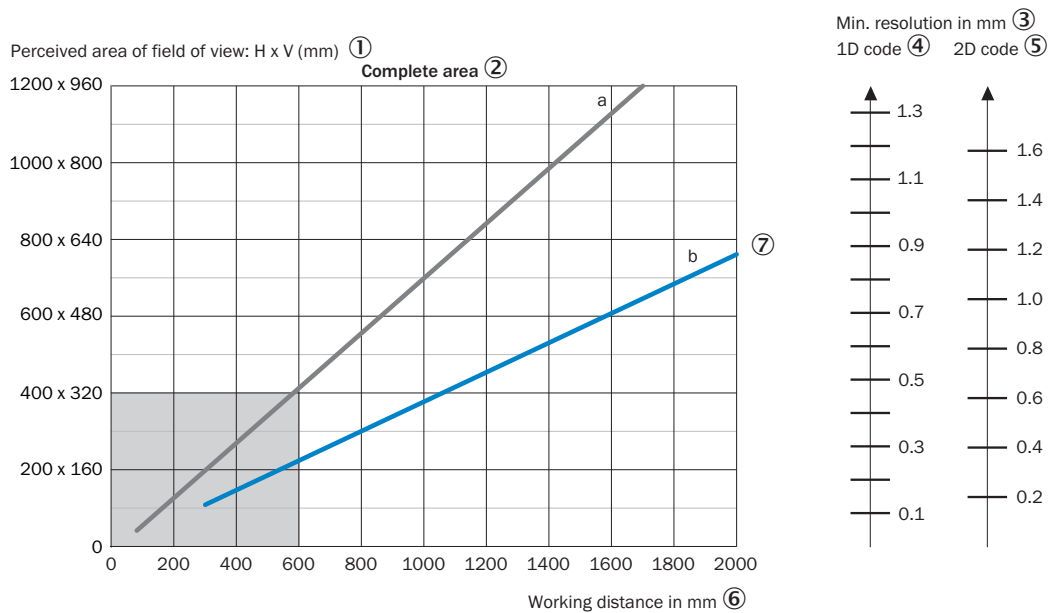



Champ de vue



- ① surface perçue du champ de vue : horizontal x vertical (mm)
- ② Plage complète
- ③ Résolution minimale en mm
- ④ code 1D
- ⑤ code 2D
- ⑥ Distance de travail en mm
- ⑦ Distance focale de l'objectif, ici par exemple pour f = 17,1 mm
- ⑧ Zone proche

accessoires recommandés

Autres modèles d'appareil et accessoires → www.sick.com/Lector62x

	description succincte	type	référence
technique de fixation			
	<ul style="list-style-type: none"> Description: Équerre avec plaque d'adaptation 	Équerre de fixation	2042902
appareils réseau			
		CDF600-2100	1058965
		CDF600-2103	1058966
connecteurs et câbles			
	<ul style="list-style-type: none"> Description: USB 2.0, non blindé Mode de raccordement tête A: Connecteur mâle, Micro-B, 4 pôles, droit Mode de raccordement tête B: Connecteur mâle, USB-A, 4 pôles, droit Type de signal: USB 2.0 Câble: 2 m, 4 fils 	YMUSA4-020VG4MUIA4	6036106
	<ul style="list-style-type: none"> Mode de raccordement tête A: Connecteur mâle, M12, 4 pôles, droit, Codage D Mode de raccordement tête B: Connecteur mâle, RJ45, 4 pôles, droit Type de signal: Ethernet, PROFINET Câble: 2 m, 4 fils, PUR, sans halogène Description: Ethernet, blindé, PROFINET Domaine d'utilisation: Mode chaîne porte-câble, Domaine de l'huile/des lubrifiants 	YM2D24-020PN1MR-JA4	2106182
boîtiers répartiteurs			
		CDB650-204	1064114

SICK EN BREF

SICK est l'un des principaux fabricants de capteurs et de solutions de détection intelligents pour les applications industrielles. Notre gamme unique de produits et de services vous fournit tous les outils dont vous avez besoin pour la gestion sûre et efficace de vos processus, la protection des personnes contre les accidents et la prévention des dommages environnementaux.

Nous possédons une vaste expérience dans de nombreux secteurs et connaissons vos processus et vos exigences. Nous sommes en mesure de vous proposer les capteurs intelligents qui répondent parfaitement à vos besoins. Nos solutions systèmes sont testées et améliorées dans des centres d'application situés en Europe, en Asie et en Amérique du Nord afin de satisfaire pleinement nos clients. Cette rigueur a fait de notre entreprise un fournisseur et partenaire de développement fiable.

Nous proposons également une gamme complète de services : les SICK LifeTime Services vous accompagnent tout au long du cycle de vie de vos machines et vous garantissent sécurité et productivité.

C'est ainsi que nous concevons la détection intelligente.

DANS LE MONDE ENTIER, PRÈS DE CHEZ VOUS :

Interlocuteurs et autres sites sur → www.sick.com